

**PARA EL PRIMER USO:**

- **IMPORTANTE: SEGUIR ESCRUPULOSAMENTE LAS INSTRUCCIONES PARA LA INSTALACIÓN**
- **ANTES DE PONER EN FUNCIONAMIENTO LA LAVADORA, ES INDISPENSABLE QUITAR LOS SOPORTES DE SEGURIDAD QUE SE INSTALAN PARA EL TRANSPORTE**
- **Primer ciclo de lavado sin ropa:**
  1. Abrir el grifo del agua.
  2. Cerrar la puerta.
  3. Verter aproximadamente 100 ml de detergente líquido en el compartimiento III.
  4. Elegir un programa de lavado breve (véase la tabla de programas).
  5. Pulsar el botón "ON/OFF" (Encendido/Apagado).  
De esta manera se eliminarán los residuos de agua que puedan haber quedado después del control realizado en fábrica.

**USO DIARIO:**

1. Abrir el grifo del agua.
2. Dividir la ropa por tipo de tejido y por color, y cargar el cesto.
3. Cerrar la puerta.
4. Verter el detergente y los aditivos deseados.
5. Seleccionar programa, temperatura, velocidad de centrifugado y opciones especiales (si la lavadora las incluye).
6. Pulsar el botón "ON/OFF".

<b>E</b>	<b>ÍNDICE</b>
<b>LA LAVADORA Y SUS ACCESORIOS</b>	<b>PÁGINA 5</b>
<b>CONSEJOS PARA PRESERVAR EL MEDIO AMBIENTE</b>	<b>PÁGINA 6</b>
<b>NORMAS DE SEGURIDAD</b>	<b>PÁGINA 6</b>
<b>TRANSPORTE</b>	<b>PÁGINA 6</b>
<b>PREPARACIÓN DE LA ROPA</b>	<b>PÁGINA 7</b>
<b>DETERGENTE Y ADITIVOS</b>	<b>PÁGINA 8</b>
<b>CÓMO TINTAR Y BLANQUEAR</b>	<b>PÁGINA 9</b>
<b>CÓMO SELECCIONAR EL PROGRAMA Y LAS OPCIONES ESPECIALES/ACTIVACIÓN DEL PROGRAMA</b>	<b>PÁGINA 10</b>
<b>SECUENCIA DEL PROGRAMA</b>	<b>PÁGINA 11</b>
<b>BLOQUEO DE LA PUERTA / FIN DEL PROGRAMA / MODIFICACIÓN DE UN PROGRAMA SELECCIONADO</b>	<b>PÁGINA 12</b>
<b>CÓMO EXTRAER EL FILTRO PARA OBJETOS EXTRAÑOS / CÓMO DESCARGAR EL AGUA RESIDUAL</b>	<b>PÁGINA 13</b>
<b>MANTENIMIENTO Y LIMPIEZA</b>	<b>PÁGINA 14</b>
<b>DISPOSITIVO DE SEGURIDAD PARA LOS NIÑOS</b>	<b>PÁGINA 14</b>
<b>GUÍA PARA LA LOCALIZACIÓN DE FALLOS</b>	<b>PÁGINA 15</b>
<b>SERVICIO DE ASISTENCIA</b>	<b>PÁGINA 15</b>
<b>INSTRUCCIONES PARA LA INSTALACIÓN</b>	<b>PÁGINA 16</b>

## LA LAVADORA Y SUS ACCESORIOS

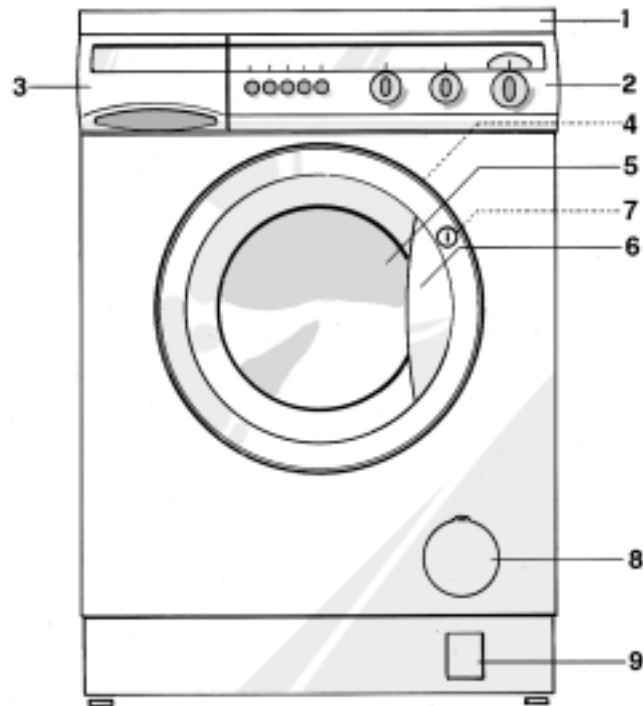

1. Superficie de trabajo
2. Panel de mandos
3. Cajón para el detergente
4. Placa de Asistencia (dentro de la puerta)
5. Puerta
6. Tirador de la puerta
  - Para abrir: tirar del tirador
  - Para cerrar: empujar suavemente hasta que se oiga el ruido del enganche
7. Dispositivo de seguridad para los niños (en la parte interior de la puerta)
8. Filtro
9. Descarga del agua residual (si el modelo lo incluye).

## CONSEJOS PARA PRESERVAR EL MEDIO AMBIENTE

- **Embalaje**  
El material de embalaje es 100% reciclable, como lo atestigua el símbolo ♻️ impreso en él.
- **Producto**  
La lavadora está fabricada con material reciclable. Desecharla con arreglo a las normas medioambientales. Extraer el enchufe y cortar el cable de alimentación a fin de que no pueda conectarse a la toma de corriente ni utilizarse.
- **Consejos ecológicos**
  - Si es posible, efectuar el lavado con una carga completa de ropa (dependiendo del programa seleccionado) para aprovechar al máximo la energía y el agua.
  - Para ropa poco o medianamente sucia, seleccionar un programa sin prelavado.
  - En caso de prendas ligeramente sucias, efectuar un lavado a baja temperatura o seleccionar un programa breve.
  - Para cargas reducidas, pulsar el botón "Poco Sucio" / "Media carga"  (si el modelo lo incluye) y reducir la cantidad de detergente.
  - Si la ropa se va a secar en una secadora, se aconseja centrifugarla a la máxima velocidad permitida por el programa seleccionado. De esta forma, el secado requerirá menos consumo de energía eléctrica.
  - No superar la cantidad de detergente indicada en el envase por el fabricante.
  - Utilizar quitamanchas o blanqueadores sólo si es absolutamente necesario.

## NORMAS DE SEGURIDAD

- Destinar la lavadora sólo al uso doméstico.
- Cerciorarse de que la instalación y las conexiones eléctrica e hidráulica sean realizadas según las instrucciones del fabricante y con arreglo a las normas locales de seguridad en vigor (véase la sección "Instrucciones para la instalación").
- Antes de realizar cualquier operación de limpieza o de mantenimiento, desactivar el aparato o desconectar el enchufe de la toma de corriente.
- Cuando la lavadora no esté en uso, desconectarla de la alimentación eléctrica y cerrar el grifo.
- Si la puerta no se abre, no forzarla.
- No dejar que los niños jueguen con la lavadora ni que se introduzcan en el cesto. No apoyar peso en la puerta.
- No dejar los materiales de embalaje (bolsas de plástico, trozos de poliestireno, etc.) al alcance de los niños, ya que son potencialmente peligrosos.
- La lavadora es conforme con las normativas de seguridad europeas y con la Directiva CE n. 93/68/EWG y EN 60555.

## TRANSPORTE

1. Quitar el enchufe de la toma de corriente.
2. Cerrar el grifo.
3. Quitar los tubos de alimentación y de descarga del agua.
4. Hacer salir los restos de agua de los tubos y de la lavadora (véase "Cómo descargar el agua residual").
5. Montar los soportes de protección utilizados para el transporte (véase la sección "Instrucciones para la instalación").

## PREPARACIÓN DE LA ROPA

### 1. Dividir la ropa en función de:

#### • Tipo de tejido / símbolo indicado en la etiqueta

Algodón, mezclas, sintéticos, lana, seda, viscosa.



#### • Colores

Separar las prendas de color de las blancas. Lavar por separado las prendas de color nuevas.

#### • Tamaño de las prendas

Lavar prendas de distintas dimensiones para aumentar la eficacia del lavado y para que se repartan mejor dentro del cesto.

#### • Prendas delicadas

Lavarlas por separado. Utilizar los programas especiales para pura lana virgen , cortinas o seda . Quitar las anillas de las cortinas o colocar éstas con las anillas en una bolsa de tela. Lavar sólo ropa que admita el uso de la lavadora. Lavar las prendas pequeñas (medias de nylon, cinturones, etc.) y con ganchos (por ejemplo, sujetadores) dentro de una bolsa de tela o en fundas con cremallera.

### 2. Vaciar los bolsillos

Las monedas, alfileres y objetos similares pueden dañar seriamente la ropa, el cesto y el depósito del agua de lavado.

### 3. Cierres

Cerrar las cremalleras, botones y ganchos. Atar juntos los cinturones o cordones sueltos.

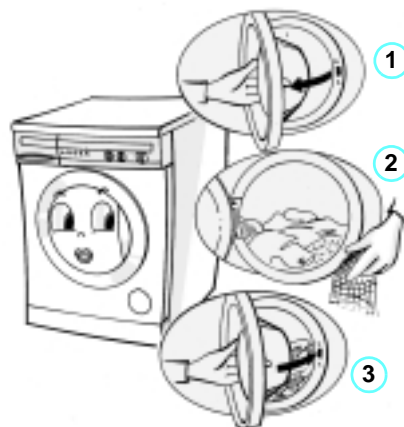

## LAVADO Y CUIDADO DE PRENDAS DE SEDA

**Lavado:** Para el cuidado adecuado de las prendas de seda

1. Leer las instrucciones de cuidado en la etiqueta y comprobar si la prenda admite el uso de la lavadora (30°).
2. Conviene lavar juntas las prendas del mismo color.



**Advertencia:** Verificar que las prendas nuevas son de color sólido y lavarlas por separado la primera vez.

3. Usar sólo detergente especial para lana o seda.
4. Este programa carece de ciclo de centrifugado.
5. En caso de seleccionar la función "Parada con agua en el tambor", no dejar la ropa en el agua de aclarado mucho tiempo.

### Secado y planchado

- Envolver la prenda en una toalla y escurrir el agua sin retorcer.
- No secar nunca al sol las prendas de seda.
- Planchar del revés y con el tejido todavía ligeramente húmedo.
- Para evitar manchas de agua, no pulverizar agua ni usar planchas de vapor.

## TRATAMIENTO DE LAS MANCHAS

- Generalmente, las manchas de leche, sangre, huevo y otras sustancias orgánicas se eliminan automáticamente por la acción de las enzimas.
- Para las manchas de vino tinto, café, té, hierba, fruta, etc., añadir un quitamanchas biológico al lavado principal en el compartimiento  o un blanqueador con cloro en el compartimiento  del cajón del detergente (si el modelo lo incluye).
- Para las manchas tenaces, si es necesario, tratar previamente la ropa con un quitamanchas.

## CARGA DE LA ROPA

1. Abrir la puerta de la lavadora.
2. Introducir una prenda por vez, desplegándola, sin sobrecargar el cesto.
3. Cerrar la puerta.

## CARGAS ACONSEJADAS

Véase la tabla de programas aparte.

**Nota:** La sobrecarga reduce la eficacia del lavado y favorece la formación de arrugas en la ropa.

## DETERGENTE Y ADITIVOS

### ELECCIÓN DEL DETERGENTE ADECUADO

El tipo de detergente depende de:

- el tipo de tejido (algodón, sintéticos, delicados, lana, seda);

**Nota:** Usar sólo detergentes especiales para lana y seda

- el color;
- la temperatura de lavado;
- el grado y tipo de suciedad.

**Nota:**

- Los restos de detergente que suelen quedar en los tejidos oscuros se deben a los ablandadores de agua insolubles contenidos en los productos modernos sin fosfatos. Si esto sucediera, sacudir o cepillar la ropa, o bien utilizar detergentes líquidos.
- Guardar el detergente y los aditivos en un sitio seguro y seco, fuera del alcance de los niños.
- Utilizar sólo detergentes y suavizantes apropiados para lavadoras automáticas de uso doméstico.
- Utilizar sólo ablandadores de agua, descalcificantes, tintes y blanqueadores específicos para lavadoras automáticas de uso doméstico.
- No emplear disolventes (p. ej., trementina, bencina, etc.) en la lavadora. No lavar en el aparato tejidos tratados con disolventes o líquidos inflamables.

### CANTIDAD DE DETERGENTE

No superar la cantidad de detergente indicada en el envase por el fabricante.

Las cantidades dependen de:

- **el grado y tipo de suciedad;**
- **la cantidad de ropa;**
  - carga entera: seguir las instrucciones que aparecen en el envase;
  - Media carga: 3/4 de la cantidad aconsejada para la carga entera;
  - carga reducida (aprox. 1 kg): la mitad de la dosis aconsejada para la carga entera;
- **la dureza del agua** (de ser necesario, consultar con el organismo competente del lugar de residencia): el agua blanda requiere menos cantidad de detergente con relación al agua dura.

**Nota:**

- Una excesiva cantidad de detergente puede provocar una excesiva formación de espuma y reducir la eficacia del lavado. Si la lavadora detecta demasiada espuma, puede impedir el centrifugado.  
Si la cantidad de detergente es insuficiente, la ropa queda grisácea. Además, las sales calcáreas pueden dañar el serpentín y el cesto.
- En caso de usar blanqueadores con cloro, seguir atentamente las instrucciones del producto.  
Una cantidad excesiva de blanqueador puede estropear la ropa.

### TABLA DE LA DUREZA DEL AGUA

CATEGORÍA DE DUREZA DEL AGUA	CARACTERÍSTICAS	GRADOS ALEMANES °dH	GRADOS FRANCESES °fH	GRADOS INGLESES °eH
1	blanda	0-7	0-12	0-9
2	mediana	7-14	12-25	9-17
3	dura	14-21	25-37	17-26
4	muy dura	más de 21	más de 37	más de 26

Si la lavadora posee un cajón de detergente con tres compartimientos, regular la marca de dureza en correspondencia con la dureza del agua presente en la zona de instalación. Para ello, desplazar lateralmente la marca a la posición deseada.

## DETERGENTE Y ADITIVOS

### INTRODUCCIÓN DEL DETERGENTE Y DE LOS ADITIVOS

1. Extraer el cajón del detergente. El cajón tendrá tres o cuatro compartimientos, según el modelo de lavadora.

2. Verter el detergente

- Programas con prelavado y lavado principal. ▮ ▮ ▮

- Programas sin prelavado, sólo lavado principal. ▮ ▮

Si se utilizan detergentes líquidos, extraer el dosificador coloreado del cajón del detergente e introducirlo en el compartimiento ▮ ▮.

La escala graduada del dosificador indica la cantidad de producto.

- Suavizante y apresto sólo hasta el nivel "Max" (modelos con tres compartimientos) o hasta el nivel "100 ml" (modelos con cuatro compartimientos). ▮ ▮ ▮

- Blanqueador con cloro sólo hasta el nivel "Max" (si el modelo permite su uso). ▮ ▮

- Quitamanchas. ▮ ▮

- Ablandador de agua (para durezas del agua tipo 4). ▮ ▮

- Almidón (diluido en agua). En este caso, seleccionar el programa "Aclarado y centrifugado". Tras verter el almidón, llenar el compartimiento con aproximadamente 1 litro de agua. ▮ ▮

3. Cerrar bien el cajón del detergente.

#### Notas:

- Para evitar problemas de aclarado (sólo en el caso de programas sin prelavado) cuando se emplean detergentes en polvo altamente concentrados, utilizar los dosificadores especiales proporcionados con el detergente y colocarlos directamente en el cesto.
- En el caso de programas con prelavado, es posible utilizar detergentes líquidos. Para el lavado principal, es necesario emplear detergente en polvo.
- Añadir la cantidad correcta de suavizante concentrado y diluirlo con agua hasta el nivel máximo indicado en el compartimiento del suavizante.



Cajón del detergente con 3 compartimientos

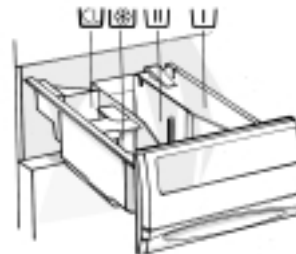

Cajón del detergente con 4 compartimientos

## CÓMO TINTAR Y BLANQUEAR

Tintar: Los productos disponibles comercialmente suelen estar compuestos de un color de tinte, un agente fijador y sal.

Verter el color de tinte, el agente fijador y la sal directamente en el cesto vacío y sólo después introducir la ropa.

- Utilizar sólo productos destinados a lavadoras.
- Seguir las instrucciones del fabricante.
- Los componentes de plástico y de goma de la lavadora pueden quedar coloreados.

## CÓMO SELECCIONAR EL PROGRAMA Y LAS OPCIONES ESPECIALES/ACTIVACIÓN DEL PROGRAMA

### CÓMO SELECCIONAR EL PROGRAMA

(Véase también la tabla de programas).

#### Para aparatos CON mando del termostato

- Girar el mando del programador hacia la derecha hasta el programa deseado.
- Situar el mando del termostato a la temperatura deseada.

#### Para aparatos SIN mando del termostato

- Girar el mando del programador hacia la derecha hasta el programa con la temperatura deseada.

#### Para aparatos CON mando de velocidad de centrifugado

- Girar el mando de velocidad de centrifugado hasta la velocidad deseada.

#### Para aparatos SIN mando de velocidad de centrifugado

- La velocidad de centrifugado puede reducirse mediante el botón de reducción de velocidad de centrifugado (si está instalado).  
(Véase también Advertencias importantes 2).

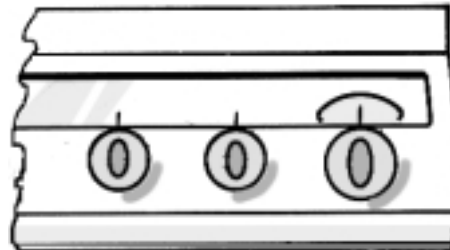

#### Advertencias importantes:

1. Cuando se selecciona "Sin Centrifugado" (☹):
  - Nunca se produce centrifugado en los programas "Lana" y "Delicados".
  - Para que el aclarado sea eficaz, se produce un centrifugado intermedio reducido entre los ciclos de aclarado en los programas "Algodón" y "Sintéticos". Al final del programa se efectúa un breve centrifugado a velocidad reducida.
2. A cada programa se le asigna automáticamente una velocidad de centrifugado máxima:

PROGRAMA	VELOCIDAD DE CENTRIFUGADO MÁX. EN RPM (según el modelo)					
	1200	1100	1000	900	800	600
Algodón	1200	1100	1000	900	800	600
Sintéticos	900*	900*	900*	900	800	600
Delicados	900*	900*	900*	900	800	600
Lana	900*	900*	900*	900	800	600
Seda/viscosa	0	0	0	0	0	0
Aclarado + centrifugado	1200	1100	1000	900	800	600
Centrifugado intensivo	1200	1100	1000	900	800	600
Centrifugado suave	900*	900*	900*	900	800	600

\* Para un mejor tratamiento de las prendas, la velocidad efectiva de centrifugado se limita a 900 rpm.

## CÓMO SELECCIONAR EL PROGRAMA Y LAS OPCIONES ESPECIALES/ACTIVACIÓN DEL PROGRAMA

### CÓMO ELEGIR LAS OPCIONES

(Disponibles según el modelo: véase también la tabla de programas aparte).

#### Reducción del centrifugado

- Para los modelos sin mando de velocidad de centrifugado, pulsar este botón para reducir la velocidad de centrifugado máxima asignada automáticamente. No hay ciclo de centrifugado durante el programa "Seda".

#### Prelavado

- No se puede seleccionar con la opción "Lavado rápido" ni con otros programas breves.
- Solamente está indicado para ropa muy sucia.
- Con el prelavado, la duración de los programas aumenta unos 15 minutos.

#### Parada con agua en el tambor

- La ropa queda sumergida en el último agua de aclarado sin centrifugarse, para evitar que se arrugue excesivamente.
- Particularmente adecuada para los programas "Sintéticos" o "Delicados", cuando la ropa no se quita de la lavadora inmediatamente al final del programa. Esta función resulta especialmente útil cuando se quiere posponer el centrifugado hasta más adelante o cuando se prefiere no centrifugar la ropa.

#### Detención de la función Parada con agua en el tambor:

Pulsar nuevamente el botón Parada con agua en el tambor; la lavadora efectuará automáticamente el centrifugado oportuno para el programa seleccionado.

Si no quiere centrifugar la ropa, gire el mando del programador al programa de descarga correspondiente.

#### Ahorro de energía / Ecológico

- Se alarga la duración del lavado y la temperatura se reduce. Con esta opción se ahorra energía (aproximadamente en un 30%) y se obtienen, sin embargo, unos buenos resultados de lavado.

#### Lavado rápido

- Se puede seleccionar para realizar lavados veloces y económicos.
- Particularmente adecuado para cargas reducidas de ropa poco sucia.

**Nota:** Si se selecciona la opción "Lavado rápido", se activan solamente las opciones "Parada con agua en el tambor" y "Reducción del centrifugado".

#### Poco sucio / Media carga

- Reduce el consumo de agua, sobre todo en la fase de aclarado.
- Particularmente adecuado para ropa poco sucia o para cargas reducidas (en este caso, disminuir proporcionalmente la cantidad de detergente).

#### Aclarado intensivo

- Se alarga la duración del aclarado y el nivel del agua aumenta para mejorar el aclarado de la ropa.
- Esta opción está particularmente aconsejada para zonas con aguas muy blandas, para ropa de recién nacidos y para personas alérgicas.

### CÓMO ACTIVAR EL PROGRAMA



1. Enchufar el aparato.
2. Abrir el grifo del agua.
3. Pulsar el botón "ON/OFF".  
*El piloto de funcionamiento se enciende.*

## SECUENCIA DEL PROGRAMA

### INDICADOR DE SECUENCIA DEL PROGRAMA

Cada color indica un ciclo de lavado según el tipo de tejido, correspondiente a la información del cajón del detergente.

#### SÍMBOLOS

-  Lavado principal
-  Aclarado
-  Centrifugado final
- Stop:** Fin del programa

Los símbolos (si la lavadora los incluye) representan las distintas fases de lavado (lavado/aclarado/centrifugado).

## BLOQUEO DE LA PUERTA / FIN DEL PROGRAMA / MODIFICACIÓN DE UN PROGRAMA SELECCIONADO

### BLOQUEO DE LA PUERTA

Una vez iniciado el programa, la puerta se bloquea automáticamente hasta el final. Si el programa se detiene o se interrumpe la alimentación eléctrica, la puerta se desbloqueará al cabo de unos 2 minutos.

### FIN DEL PROGRAMA

El indicador de secuencia del programa está en "Stop".

1. Pulsar el botón "ON/OFF".  
*El piloto de funcionamiento se apaga.*
2. Desactivar las opciones especiales pulsando el botón correspondiente.
3. Cerrar el grifo.
4. Esperar a que transcurran unos dos minutos para que se desbloquee la puerta.
5. Abrir la puerta y sacar la ropa.

**Atención:** Dejar la puerta entreabierta para facilitar el secado del cesto.

### MODIFICACIÓN DE UN PROGRAMA SELECCIONADO

1. Pulsar el botón "ON/OFF".  
*El piloto de funcionamiento se apaga.*
2. Seleccionar el nuevo programa o una nueva temperatura.
3. Pulsar el botón "ON/OFF".  
*El piloto de funcionamiento se enciende.*

## CÓMO EXTRAER EL FILTRO PARA OBJETOS EXTRAÑOS / CÓMO DESCARGAR EL AGUA RESIDUAL

### CUÁNDO EXTRAER EL FILTRO PARA OBJETOS EXTRAÑOS

- Controlar dos o tres veces al año el filtro para objetos extraños y, si es necesario, limpiarlo.
- Cuando la bomba está atascada por un cuerpo extraño (botones, monedas, agujas, etc.).
- Cuando la lavadora no descarga correctamente el agua ni efectúa bien el centrifugado.

**Importante:** Antes de efectuar el vaciado, comprobar que el agua del lavado se haya enfriado.

### CÓMO EXTRAER EL FILTRO

1. Apagar la lavadora (pulsar el botón "ON/OFF").
2. Abrir la tapa del filtro para objetos extraños utilizando el dosificador coloreado situado dentro del cajón del detergente.
3. Colocar un recipiente bajo el filtro.
4. Girar lentamente la manecilla del filtro hacia la izquierda hasta que quede en posición vertical, sin extraerlo por completo.
5. Esperar a que toda el agua haya caído en el recipiente.
6. Desenroscar completamente el filtro y extraerlo.
7. Quitar los cuerpos extraños que hayan quedado en el filtro.
8. Verificar que el impulsor de la bomba se mueva libremente.
9. Introducir el filtro y enroscarlo girándolo hacia la derecha hasta el tope (manecilla en posición horizontal).
10. Cerrar la tapa.
11. Verter 0,5 l de agua en el cajón del detergente para reactivar el sistema ecológico (Ecosystem).

**Algunos modelos carecen de filtro porque cuentan con una bomba autolimpiable.**

**Nota:** Si necesita limpiar el filtro durante un programa, restablecer el funcionamiento de la lavadora apagándola y volviéndola a encender; a continuación elegir otro programa.

### CUÁNDO DESCARGAR EL AGUA RESIDUAL

- Para el transporte de la máquina.
- En un lugar expuesto a heladas. Se aconseja descargar el agua residual de la máquina al final de cada lavado.

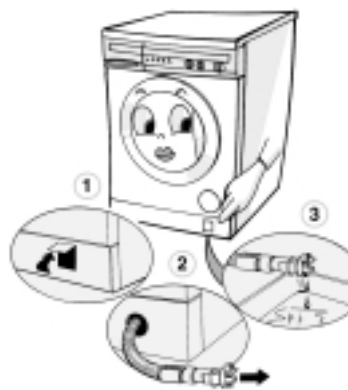
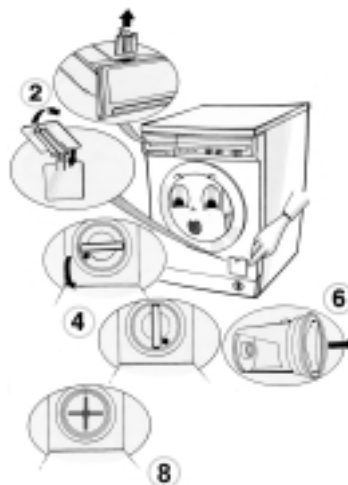

### CÓMO DESCARGAR EL AGUA RESIDUAL

El tubo de descarga del agua residual está situado en el zócalo.

1. Presionar ligeramente para levantar la tapa.
2. Extraer el tubo de desagüe unos 15 cm. Quitar el cierre.
3. Volcar el agua en un recipiente plano hasta que se vacíe completamente. Cerrar el tubo de drenaje y volver a colocarlo en su sitio.
4. Antes de iniciar un programa nuevo, verter 1 litro de agua en el cajón del detergente para reactivar el sistema ecológico (Ecosystem). Si la lavadora carece de un tubo de descarga en el zócalo, seguir las instrucciones de la sección "Cómo extraer el filtro" para descargar el agua residual.

## MANTENIMIENTO Y LIMPIEZA

### MUEBLE Y PANEL DE MANDOS

- Utilizar los productos comunes para la limpieza del hogar (no emplear limpiadores abrasivos).
- Secar con un trapo suave.

### CAJÓN DEL DETERGENTE



- Desbloquear el cajón presionando la palanca hacia abajo y extraerlo.
  - Extraer las piezas insertadas (el sifón del compartimiento del suavizante, el sifón del compartimiento del blanqueador con cloro y el dosificador coloreado para detergente líquido).
- Lavar todas las piezas con agua corriente.
  - Volver a colocar las piezas, cerciorándose de empujar los sifones hasta el tope, y el cajón.

### JUNTA DE LA PUERTA

- Si es necesario, limpiarla con un trapo húmedo.
- Controlar regularmente el estado de la junta por si hay objetos extraños.

### FILTROS DE LOS TUBOS DEL AGUA

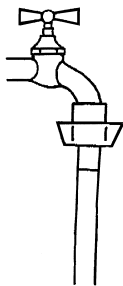

Controlarlos y limpiarlos periódicamente

**Para lavadoras con tubo de alimentación de agua recto:**

1. Cerrar el grifo.
2. Desenroscar el tubo de alimentación del grifo.
3. Quitar el filtro y limpiarlo.
4. Volver a montar el filtro y enroscar el tubo de alimentación en el grifo.

5. Desenroscar el tubo de alimentación de la lavadora.
6. Quitar el filtro de la conexión de la lavadora mediante la pinza adecuada y limpiarlo.
7. Volver a montar el filtro y volver a enroscar el tubo de alimentación a la lavadora.
8. Abrir el grifo y verificar la estanqueidad de las conexiones.

### Para lavadoras con tubo "Agua stop":

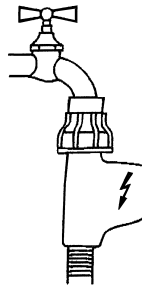

1. Cerrar el grifo.
2. Desenroscar el tubo "Agua Stop" del grifo.
3. Remove only the loose filter and clean it.
4. Volver a montar el filtro y enroscar el tubo "Agua stop" en el grifo.
5. Abrir el grifo y verificar la estanqueidad de las conexiones.

### FILTRO PARA OBJETOS EXTRAÑOS

- Controlar dos o tres veces al año el filtro para objetos extraños y, si es necesario, limpiarlo (véase la sección "Cómo extraer el filtro para objetos extraños / Cómo descargar el agua residual").

## DISPOSITIVO DE SEGURIDAD PARA LOS NIÑOS

Para evitar el uso incorrecto de la lavadora, girar el tornillo de plástico del interior de la puerta con el extremo grueso y redondeado del dosificador coloreado o con una moneda.

1. Ranura vertical: posición de seguridad; la puerta no se puede cerrar.
2. Ranura horizontal: posición normal; la puerta se puede cerrar.



## GUÍA PARA LA LOCALIZACIÓN DE FALLOS

### La lavadora no se activa o se bloquea durante el programa.

- ¿El enchufe está bien introducido en la toma de corriente?
- ¿El fusible está quemado?
- ¿Hay un corte de corriente?
- ¿El grifo está abierto?, ¿llega agua?
- ¿La puerta está bien cerrada?
- ¿Está seleccionado el programa?
- ¿Se ha pulsado el botón "ON/OFF"?

### La lavadora no carga agua o carga poca agua.

- ¿El grifo está totalmente abierto?
- ¿El tubo del agua está doblado?
- ¿Los filtros de la conexión hidráulica están obstruidos? (Véase la sección "Mantenimiento y limpieza").
- ¿El agua en el tubo de alimentación está helada?

### La lavadora no descarga el agua.

- ¿El tubo de descarga está bien colocado? (Véase la sección "Instrucciones para la instalación").
- ¿El filtro para objetos extraños está obstruido? (Véase la sección "Cómo extraer el filtro para objetos extraños / Cómo descargar el agua residual").
- ¿El agua en el tubo de descarga está helada?
- ¿Se ha pulsado el botón Parada con agua en el tambor?

### Residuos de detergente y de aditivos en el cajón de detergente al final del lavado.

- ¿El sifón está bien colocado?
- ¿El sifón está sucio?
- ¿Llega poca agua? (Véase párrafo más arriba).
- Véanse también las secciones "Detergente y aditivos" y "Mantenimiento y limpieza".

### La lavadora vibra durante el centrifugado.

- ¿El aparato está nivelado y las patas han sido reguladas? (Véase la sección "Instrucciones para la instalación").
- ¿Se han quitado los soportes de protección para el transporte? Antes de poner la lavadora en funcionamiento, es indispensable quitar los soportes de seguridad que se instalan para el transporte (véase la sección "Instrucciones para la instalación").

### Al final del programa la ropa no queda bien centrifugada.

- ¿La bomba está obstruida? (Véase la sección "Cómo extraer el filtro para objetos extraños / Cómo descargar el agua residual").
- ¿Se está lavando una sola prenda grande (por ejemplo, un albornoz)? Si éste es el caso, es posible que la lavadora detecte un desequilibrio de carga al principio del ciclo de centrifugado e interrumpa este proceso. El aparato redistribuye la ropa e inicia un nuevo ciclo de centrifugado.
- Si el sistema de corrección detecta una carga excesivamente desequilibrada varias veces consecutivas, el centrifugado se efectúa a una velocidad baja o, en casos extremos, la ropa no se centrifuga.
- Si, una vez terminado el programa, la ropa está demasiado húmeda, añadir otras prendas y seleccionar otra vez el programa de centrifugado.

**Importante:** Esta lavadora posee un sistema de seguridad que interrumpe el desarrollo del programa al cabo de algunos minutos en una de las siguientes condiciones:

- Ausencia de agua de alimentación
- Bloqueo de la bomba de la lavadora
- Para restablecer el funcionamiento de la lavadora, apagarla y volver a encenderla.

## SERVICIO DE ASISTENCIA

Antes de llamar al Servicio de Asistencia:

1. Verificar si es posible resolver el problema sin ayuda (véase la sección "Guía para la localización de fallos").
2. Volver a activar el programa para ver si el inconveniente ha desaparecido.
3. Si el resultado es negativo, consultar con el Servicio de Asistencia e indicar:
  - El tipo de fallo.
  - El modelo exacto de lavadora.
  - El número de Asistencia (está indicado después de la palabra SERVICE).



La placa de Asistencia está fijada en la parte interior de la puerta.

**SERVICE** 0000 000 00000



- Su dirección completa.
- Su número de teléfono con los prefijos.
- Los números de teléfono y las direcciones del Servicio de Asistencia se indican en la garantía; puede dirigirse también a su distribuidor de confianza.

## INSTRUCCIONES PARA LA INSTALACIÓN

### SOPORTES DE SEGURIDAD PARA EL TRANSPORTE

La lavadora posee unos soportes de seguridad para evitar daños en la parte interior de la misma durante el transporte.

**Antes de poner la lavadora en funcionamiento, es INDISPENSABLE quitar los soportes de seguridad instalados para el transporte (Fig. 1).**

1. Aflojar los tornillos con la herramienta que se incluye en el suministro (Fig. 2).
2. Desenroscar los tornillos a mano.
3. Sujetar las cabezas de tornillo y tirar de los tornillos, junto con la arandela de plástico roja, para hacerlos pasar por la parte más ancha de los agujeros.
4. Tapar los agujeros que han quedado libres con los capuchones de plástico proporcionados. Siguiendo la dirección indicada por la flecha, colocar los capuchones en la abertura grande y deslizarlos en la ranura estrecha hasta que queden correctamente encajados (Fig. 3).
5. Guardar los soportes de seguridad en caso de necesitarlos más adelante.

#### Advertencia

Para transportar la lavadora en el futuro, montar los soportes de fijación:

1. Levantar los capuchones de plástico con un destornillador, deslizarlos en el sentido contrario a la flecha y extraerlos.
2. Colocar los soportes realizando las operaciones indicadas para la extracción, en secuencia inversa.

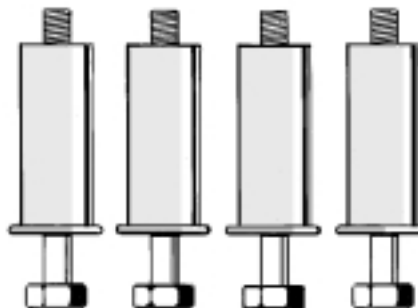

Fig. 1

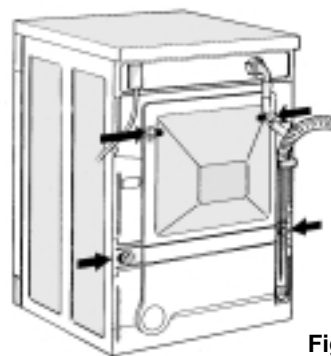

Fig. 2

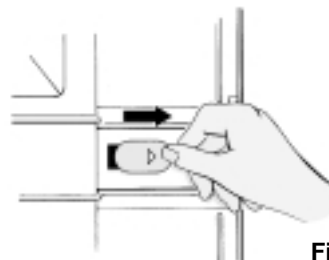

Fig. 3

## INSTRUCCIONES PARA LA INSTALACIÓN

### INSTALACIÓN

- Instalar el aparato sobre un suelo estable y bien nivelado, de ser posible, en un rincón del cuarto.
- Controlar que las cuatro patas se apoyen de manera firme y estable en el suelo, y que el aparato esté perfectamente horizontal (utilizar un nivel con burbuja de aire).
- Si el suelo es desigual o no está perfectamente nivelado, ajustar las pequeñas irregularidades enroscando o desenroscando las patas del aparato. No colocar suplementos de madera, cartón etc. debajo de las patas.

1. Aflojar la contratuerca con la herramienta que se entrega de serie.
  2. Regular la altura de la pata manualmente.
  3. Apretar nuevamente la contratuerca a la izquierda y en dirección a la lavadora.
- Si el aparato se instala en un suelo de madera, colocarlo sobre un panel de madera contrachapada de 60 cm de lado que tenga un espesor de 3 cm. como mínimo. Fijar este panel al suelo.

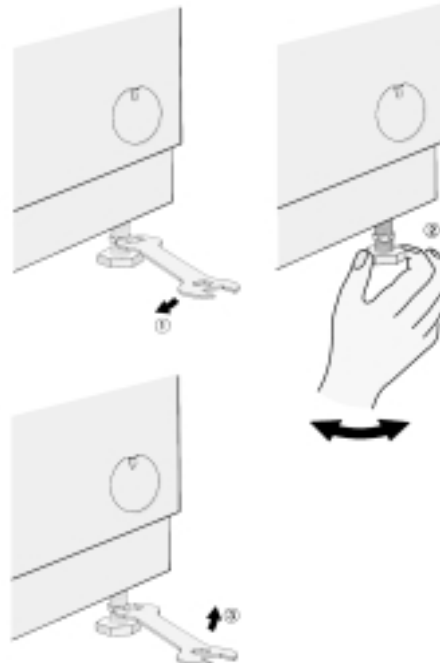

### INSTALACIÓN INFERIOR / SUPERFICIE DE TRABAJO

**El aparato sólo debe instalarse debajo de una superficie de trabajo continua y montada.**

**El aparato sólo debe instalarse debajo utilizando el conjunto UBS.**

- Extraer el enchufe de la toma de corriente.
1. Quitar los tornillos de fijación de la superficie de trabajo, situados en la parte posterior del aparato.
  2. Deslizar hacia atrás la superficie de trabajo hasta el tope; levantarla y extraerla.

Instalar la cubierta intermedia (se puede solicitar al Servicio de Asistencia o a los distribuidores locales) según las instrucciones respectivas.

3. Apretar nuevamente los tornillos de fijación.

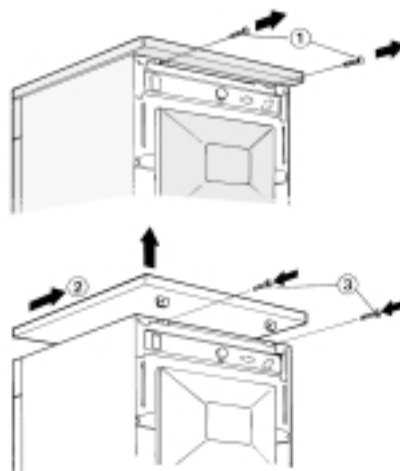

### DIMENSIONES DEL HUECO PARA LA INSTALACION

anchura 600 mm  
altura 825 mm  
profundidad 600 mm

### IMPORTANTE:

Conectar la lavadora a la fuente de alimentación eléctrica sólo después de haber montado la superficie de trabajo o la cubierta intermedia.

## INSTRUCCIONES PARA LA INSTALACIÓN

### ALIMENTACIÓN DE AGUA

- Alimentación: sólo agua fría.
- Grifo del agua: empalme roscado para tubo flexible de 3/4".
- Presión del agua (presión principal): 10-100 N/cm<sup>2</sup> (1-10 bar).

### TUBO DE ALIMENTACIÓN

**Advertencia:** Si el tubo de alimentación ya está montado en el panel posterior del aparato, ignorar los puntos 1 y 4.

1. Quitar el tubo de alimentación del cesto.
  2. Montar el filtro suministrado en la conexión entre el extremo recto del tubo de alimentación y el grifo.
  3. Teniendo cuidado, enroscar a mano el extremo recto del tubo de alimentación al grifo.
  4. Enroscar el extremo curvo del tubo al aparato, de manera que no queden dobleces ni estrangulamientos.
  5. Abrir completamente el grifo para controlar la estanqueidad de las conexiones.
- Si la longitud del tubo flexible fuera insuficiente, sustituirlo por uno de longitud adecuada resistente a la presión (mínimo 10 bar homologado según la norma EN 500 65).
  - Controlar periódicamente el estado del tubo de alimentación y sustituirlo cuando haga falta.
  - Es posible conectar la lavadora sin un dispositivo de bloqueo del retorno de agua.
  - Cumplir las normas locales especiales que puedan regir en cuanto a la conexión de alimentación de agua.

### AGUA STOP (según el modelo)

- El tubo flexible de alimentación y la caja de plástico de la conexión de agua contienen componentes eléctricos.
- No cortar el tubo flexible ni sumergir en agua la caja de plástico.
- Si el tubo flexible está dañado, desconectar inmediatamente el aparato de la red de electricidad.
- Si la longitud del tubo es insuficiente, sustituirlo por un tubo flexible "Agua stop" de 3 metros de longitud (se puede solicitar al Servicio de Asistencia o a un distribuidor especialista). Esta operación tiene que ser efectuada solamente por un electricista especializado.

## INSTALLATION INSTRUCTIONS

### TUBO DE DESCARGA DEL AGUA

- Conexión del tubo flexible de descarga al desagüe.
1. Desenganchar el tubo flexible de descarga de la abrazadera izquierda, como indica la flecha A en la Fig. 1.  
NO soltar la conexión del tubo flexible de descarga de la derecha, como indica la flecha B en la Fig. 1, porque habría riesgo de fugas (peligro de escaldarse con agua caliente).
  2. Acoplar el tubo de descarga al sifón o engancharlo en el borde de un fregadero o una bañera con el codo en "U" (Fig. 2). Los lavabos pequeños no son adecuados para ello. El borde del fregadero no debe estar a más de 125 cm. de altura del suelo.
  3. Altura de descarga mínima: 70 cm.  
Altura de descarga máxima (codo en "U"): 125 cm.
  4. Si fuera necesario utilizar una prolongación, emplear un tubo flexible del mismo tipo y apretar los puntos de conexión con abrazaderas.  
Longitud máxima del tubo de descarga: 2,5 m.

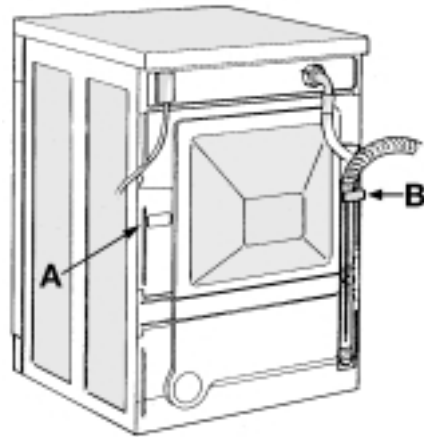

Fig. 1

### Importante

Acomodar el tubo flexible de descarga y fijarlo de manera que no queden dobleces ni estrangulamientos y no se caiga durante el funcionamiento de la lavadora (Fig. 2).

### CONEXIÓN ELÉCTRICA

- Respetar las disposiciones del organismo local abastecedor de energía eléctrica.
- La conexión eléctrica debe realizarse con una toma dotada de descarga a tierra, aislada e instalada según las normas vigentes.
- El sistema debe tener descarga a tierra.
- El fabricante declina cualquier responsabilidad por los eventuales daños materiales y personales o a animales domésticos derivados del incumplimiento de las normas indicadas.
- Los datos relativos a la tensión, potencia absorbida y protección figuran en la parte interior de la puerta.
- La línea de la conexión de la red debe ser sustituida exclusivamente por un electricista cualificado.
- La lavadora es conforme a las normativas de seguridad europeas y a las Directivas CE N° 93/68/EWG y EN 60555.
- No utilizar prolongaciones ni adaptadores múltiples.

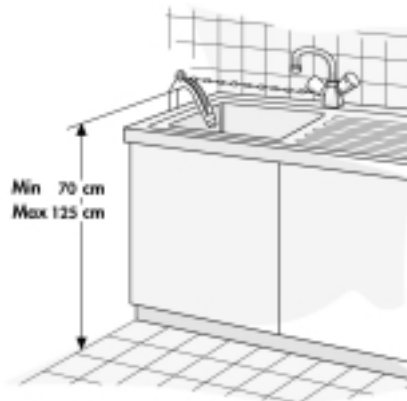

Fig. 2