



ANTES DE USAR O APARELHO PELA PRIMEIRA VEZ:

- **IMPORTANTE: RECOMENDAMOS QUE LEIA ATENTAMENTE AS INSTRUÇÕES DE INSTALAÇÃO!**
- **RETIRE OS SUPORTES DE PROTECÇÃO USADOS DURANTE O TRANSPORTE**
- **Faça uma primeira lavagem com a máquina vazia:**
 1. Abra a torneira da água.
 2. Feche a porta.
 3. Deite uma pequena quantidade de detergente (aprox. 100 ml) na gaveta para detergentes .
 4. Seleccione um programa de lavagem rápido (consulte a tabela dos programas).
 5. Carregue no botão "ON/OFF" (ligar/desligar).
Desta forma são retirados todos os resíduos de água, que eventualmente ficaram na máquina após os testes efectuados na fábrica.

PARA USO DIÁRIO:

1. Abra a torneira da água.
2. Separe a roupa de acordo com o tipo de tecido e a cor e carregue a máquina.
3. Feche a porta.
4. Deite o detergente e os aditivos eventualmente necessários.
5. Seleccione o programa, a temperatura, a velocidade de centrifugação e as opções (conforme o modelo da máquina).
6. Carregue no botão "ON/OFF" (ligar/desligar).

ÍNDICE	P
A MÁQUINA DE LAVAR ROUPA E OS SEUS ACESSÓRIOS	PÁGINA 22
ADVERTÊNCIAS AMBIENTAIS	PÁGINA 23
NORMAS DE SEGURANÇA	PÁGINA 23
TRANSPORTE	PÁGINA 23
COMO SEPARAR A ROUPA	PÁGINA 24
COMO COLOCAR OS DETERGENTES E ADITIVOS NA MÁQUINA	PÁGINA 26
COMO TINGIR	PÁGINA 26
SELECÇÃO DO PROGRAMA E DAS OPÇÕES / INÍCIO DO PROGRAMA	PÁGINA 27
CICLO DO PROGRAMA	PÁGINA 28
FECHO DE PORTA / FIM DO PROGRAMA / PARA MODIFICAR O PROGRAMA	PÁGINA 29
COMO RETIRAR O FILTRO / DRENAR A ÁGUA RESIDUAL	PÁGINA 30
MANUTENÇÃO DA MÁQUINA DE LAVAR ROUPA	PÁGINA 31
SISTEMA DE FECHO DE SEGURANÇA	PÁGINA 31
GUIA PARA RESOLUÇÃO DE AVARIAS	PÁGINA 32
SERVIÇO PÓS VENDA	PÁGINA 32
INSTALAÇÃO	PÁGINA 33

A MÁQUINA DE LAVAR ROUPA E OS SEUS ACESSÓRIOS

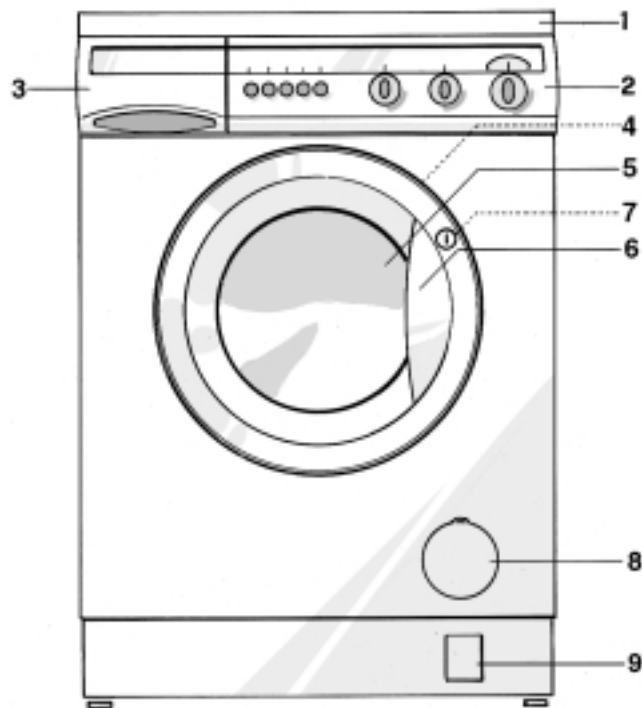

1. Tampo
2. Painel de controlo
3. Gaveta para detergentes
4. Chapa de Service (no interior da porta)
5. Porta
6. Manípulo da porta
 - Para abrir: puxe o manípulo
 - Para fechar: pressione firmemente a porta (ouvirá um “clique” aquando do fecho)
7. Sistema de fecho de segurança (no interior da porta)
8. Filtro
9. Drenagem de água residual (conforme o modelo).

ADVERTÊNCIAS AMBIENTAIS

- **Embalagem**
A embalagem está marcada com o símbolo de reciclagem ♻. Isto significa que pode ser 100% reciclada.
- **Máquina**
A máquina foi fabricada com materiais reutilizáveis. No caso de desmantelamento, recomendamos que respeite as normas relativas à protecção do meio ambiente. Torne a máquina inutilizável, extraia a ficha e corte o cabo de alimentação para impedir que a mesma possa ser ligada à corrente eléctrica.
- **Advertências ambientais**
 - Uma carga cheia (conforme o programa seleccionado) permite uma optimização do consumo de energia e de água.
 - A roupa ligeiramente ou moderadamente suja não requer uma pré-lavagem.
 - A roupa ligeiramente suja pode ser lavada a uma baixa temperatura ou com um programa rápido.
 - Para lavar uma carga reduzida seleccione o botão “Pouco suja” / “1/2 carga”  (se disponível) e utilize menos detergente.
 - Se pretender secar a roupa num secador de roupa, seleccione a velocidade máxima de centrifugação (conforme o programa seleccionado). Deste modo, o secador consome menos energia.
 - Não supere as dosagens recomendadas na embalagem de detergente.
 - Utilize tira-nódoas ou branqueadores apenas quando indispensáveis.

NORMAS DE SEGURANÇA

- A máquina deve ser apenas utilizada para os usos prescritos para fins domésticos.
- Todas as ligações eléctricas e hidráulicas devem ser feitas segundo as instruções fornecidas pelo Fabricante e as normas de segurança dos serviços municipalizados locais competentes (consulte “Instalação”).
- Antes de proceder a qualquer operação de limpeza ou manutenção, desligue a máquina ou retire a ficha da tomada.
- Quando a máquina não estiver em funcionamento, desligue-a da corrente eléctrica e feche a torneira de água.
- Não exerça força excessiva para abrir a porta.
- Não permita que as crianças brinquem com a máquina, nem entrem na cuba. Não apoie nenhum tipo de peso à porta.
- Os materiais das embalagens podem ser prejudiciais para as crianças. Mantenha o material da embalagem (sacos de plástico, polistireno, etc.) fora do seu alcance.
- Esta máquina de lavar roupa está em conformidade com as normas europeias sobre a segurança, directiva CE 93/68/EWG e EN 60555.

TRANSPORTE

1. Retire a ficha da tomada.
2. Feche a torneira da água.
3. Desaperte a mangueira de entrada e de escoamento.
4. Drene a água residual da máquina e das mangueiras (consulte “Como drenar a água residual”).
5. Monte os suportes de protecção usados durante o transporte (consulte “Instalação”).

COMO SEPARAR A ROUPA

1. Separe a roupa segundo:

- **O tipo de tecido / as instruções da etiqueta**
Algodão, tecidos mistos, sintéticos, lã, seda, viscose.
 - **As cores**
Separe os artigos de cor da roupa branca. Lave separadamente os tecidos coloridos novos.
 - **Volume da carga**
Lave juntamente roupas de diferentes tamanhos a fim de melhorar a eficiência da lavagem e obter uma melhor distribuição dentro da cuba.
 - **Lavagem delicada**
Os tecidos delicados devem ser lavados separadamente. Selecione os programas de lavagem especiais para lã, cortinas e seda laváveis à máquina. Quando lavar cortinas retire os ganchos de fixação das mesmas ou coloque-os dentro dum saco de tecido. Lave somente roupa lavável à máquina. Lave artigos pequenos (ex: meias de nylon, cintos, etc.) ou artigos com ganchos (ex: soutiens) em sacos de tecidos ou numa fronha com fecho.
- 2. Esvazie os bolsos**
Moedas, alfinetes de segurança e objectos afins, podem danificar gravemente a roupa e as várias partes da máquina.
- 3. Fechos**
Feche os botões, ganchos e fechos.
Aperte os cintos ou una as fitas entre si.

LAVAR E TRATAR OS ARTIGOS DE SEDA

Lavagem: Para garantir um tratamento correcto dos artigos de seda:

1. Verifique as instruções impressas na etiqueta e certifique-se que o artigo é lavável à máquina (30°C).
2. Lave artigos da mesma cor de preferência juntos.

Nota importante: Verifique se os novos artigos são de cor resistente e lave-os em separado pela primeira vez.

3. Utilize apenas detergente específico para lã ou seda.
4. O programa não executa a centrifugação.
5. Se seleccionar a opção "Paragem da Cuba Cheia", não deixe a roupa de molho na água por muito tempo.

Secar e passar a ferro

- Estenda a roupa em cima de uma toalha de banho para retirar o excesso de água sem torcê-la.
- Nunca seque roupa de seda ao sol.
- Passe pelo avesso enquanto o tecido ainda estiver um pouco húmido.
- Para evitar manchas de água, não borrfite com água nem passe com o ferro a vapor.

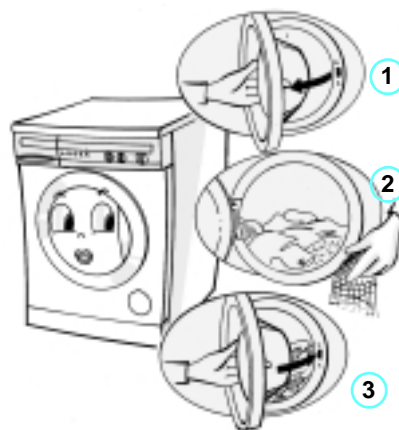

COMO TIRAR AS NÓDOAS

- Manchas de sangue, de leite, e de outras substâncias orgânicas são geralmente eliminadas pela fase de enzima do programa.
- Para eliminar manchas de vinho tinto, café, chá, gordura e fruta, adicione um tira-nódoas biológico durante a lavagem principal na divisão $\underline{\text{W}}$, ou um branqueador à base de cloro $\underline{\text{Cl}}$ na gaveta para detergentes (conforme o modelo).
- As manchas particularmente resistentes podem ser tratadas com um tira-nódoas antes da lavagem.

COMO COLOCAR A ROUPA NA MÁQUINA

1. Abra a porta.
2. Coloque os artigos, peça por peça, na cuba, sem encher demasiado.
3. Feche a porta.

CAPACIDADE DE CARGA

Consulte a tabela dos programas.

Nota: Carregar excessivamente a máquina reduz a eficiência da lavagem e amarrota a roupa.

COMO COLOCAR OS DETERGENTES E ADITIVOS NA MÁQUINA

COMO ESCOLHER O DETERGENTE

O tipo de detergente depende de:

- o tipo de tecido (algodões, sintéticos, delicados, lã, seda);

Nota: Para lavar artigos de seda e de lã, use apenas detergentes específicos;

- a cor;
- a temperatura da lavagem;
- o grau e o tipo de sujidade;

Nota:

- Os resíduos brancos na roupa escura são provocados pelo uso de amaciadores de água insolúveis contidos nos detergentes modernos sem fosfato. Caso tal situação ocorra, sacuda e escove o tecido ou utilize detergentes líquidos.
- Guarde os detergentes e aditivos num lugar seco e seguro, fora do alcance das crianças.
- Utilize exclusivamente detergentes e condicionadores para tecidos especificamente produzidos para máquinas de lavar roupa automáticas domésticas.
- Se utilizar amaciadores de água, anticalcário, tinturas ou branqueadores, certifique-se que são adequados para as máquinas de lavar roupa domésticas.
- Não utilize solventes (ex: terebintina, benzina, etc.). Não lave na máquina tecidos tratados com solventes ou líquidos inflamáveis.

QUANTIDADE DE DETERGENTE

Não supere as doses recomendadas pelo fabricante, indicadas na embalagem de detergente. A quantidade depende de:

- o grau e tipo de sujidade;**
- a dimensão da roupa a lavar;**
 - carga completa: segundo as instruções do fabricante;
 - meia carga: 3/4 da dosagem normal;
 - carga reduzida (aprox. 1 kg): 1/2 da dosagem utilizada para a carga completa;
- a dureza da água da sua área de residência** (informe-se nos serviços municipalizados de água): a água macia precisa duma quantidade menor de detergente que a dura.

Nota:

- Uma dosagem excessiva de detergente provoca uma quantidade excessiva de espuma e reduz a eficiência da lavagem. Se a máquina de lavar roupa detectar uma quantidade excessiva de espuma pode impedir a centrifugação. A utilização insuficiente de detergente leva a que a roupa adquira uma cor cinzenta. Os elementos térmicos e a cuba criam calcário.
- Se utilizar o branqueador à base de cloro, siga atentamente as instruções. Uma dosagem excessiva de branqueador pode danificar a roupa.

INFORMAÇÕES SOBRE A DUREZA DA ÁGUA

GRAU DE DUREZA DA ÁGUA	PROPRIEDADES	ALEMÃO °dH	FRANCÊS °fH	INGLÊS °eH
1	macia	0-7	0-12	0-9
2	normal	7-14	12-25	9-17
3	dura	14-21	25-37	17-26
4	muito dura	superior a 21	superior a 37	superior a 26

Se a gaveta para detergentes conter 3 divisões, regule o ponteiro da dureza da água para o nível da dureza da água da sua área de residência, deslocando-o lateralmente para a posição desejada.

COMO COLOCAR OS DETERGENTES E ADITIVOS NA MÁQUINA

COMO COLOCAR OS DETERGENTES E OS ADITIVOS NA MÁQUINA

1. Puxe a gaveta para detergentes: a mesma pode ter três ou quatro divisões, conforme o modelo.
2. Encha com o detergente:
 - Programas com pré-lavagem e lavagem principal. ▮ ▮ ▮
 - Programa com lavagem principal e sem pré-lavagem. ▮
Se usar detergente líquido, retire o doseador colorido da gaveta e insira-o na divisão ▮ ▮ ▮.
O doseador tem uma escala para facilitar o doseamento.
 - Junte os condicionadores e amaciadores, não supere a marca "Max" (modelos de três divisões) ou a marca "100 ml" (modelos de quatro divisões). ▮ ▮ ▮ ▮
 - Encha de branqueador à base de cloro até à marca "Max" (se modelo for adequado para o seu uso). ▮ ▮
 - Tira-nódoas. ▮ ▮
 - Amaciador de água (grau de dureza da água - 4). ▮ ▮ ▮
 - Amido Goma (diluído na água). Neste caso, seleccione o programa "Enxaguamento e Centrifugação". Após a goma, deite cerca de 1 litro de água na divisão. ▮ ▮ ▮
3. Deslize a gaveta até ouvir o "clique" de fechado.

Notas:

- Caso utilize detergentes altamente concentrados, use o doseador fornecido com o detergente e coloque-o directamente na cuba a fim de evitar problemas de distribuição (apenas para programas sem pré-lavagem).
- Para programas com pré-lavagem: é possível utilizar detergentes líquidos. Para a lavagem principal ter-se-á então de usar um detergente em pó.
- Coloque a correcta quantidade de amaciador concentrado e dilua-o com água até ao nível máximo, indicado no compartimento do amaciador.

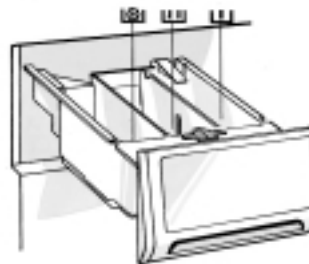

Gaveta para detergentes com 3 divisões

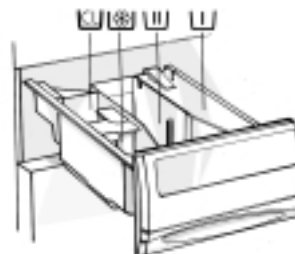

Gaveta para detergentes com 4 divisões

COMO TINGIR

Tingir: os produtos comercialmente disponíveis consistem normalmente em tinturas, fixador e sal. Deite a tintura, o fixador e o sal directamente na cuba vazia, e só então coloque a roupa.

- Utilize apenas os produtos concebidos especificamente para máquinas de lavar roupa.
- Siga as instruções do fabricante.
- Os componentes de plástico e de borracha podem ficar manchados com o uso de tinturas ou branqueadores.

SELECÇÃO DO PROGRAMA E DAS OPÇÕES / INÍCIO DO PROGRAMA

SELECÇÃO DO PROGRAMA

(consulte também a tabela dos programas e os dados de consumo fornecidos em separado)

Para máquinas COM botão do termostato

- Rode o selector dos programas no sentido dos ponteiros do relógio para o programa desejado.
- Regule o termostato para a temperatura desejada.

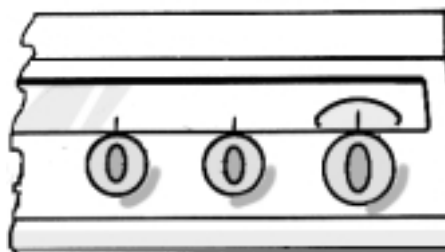

Para máquinas SEM o botão do termostato

- Rode o botão selector dos programas no sentido dos ponteiros do relógio para o programa com a temperatura desejada.

Para máquinas SEM o botão selector da velocidade de centrifugação

- Rode o selector da velocidade de centrifugação para a velocidade desejada

Para máquinas SEM o botão selector da velocidade de centrifugação

- A velocidade de centrifugação pode ser reduzida através do botão de redução da velocidade (se disponível). (Consulte também a Nota Importante 2).

Nota Importante

1. Quando a "Exclusão da centrifugação" (☉) é seleccionada:
 - Os programas de "Lã" e "Delicados" não executam a centrifugação.
 - Os programas de "Algodão" e "Sintéticos" executam um ciclo de centrifugação de velocidade reduzida entre os enxaguamentos para garantir um enxaguamento eficaz. No final do programa executa uma centrifugação breve.
2. Cada programa tem uma velocidade máxima de centrifugação automática, predeterminada da seguinte maneira:

PROGRAMA	VELOCIDADE MÁXIMA DE CENTRIFUGAÇÃO em rpm (conforme o modelo)					
	1200	1100	1000	900	800	600
Algodão	1200	1100	1000	900	800	600
Sintéticos	900*	900*	900*	900	800	600
Delicados	900*	900*	900*	900	800	600
Lã	900*	900*	900*	900	800	600
Seda/viscose	0	0	0	0	0	0
Enxaguamento + Centrifugação	1200	1100	1000	900	800	600
Centrifugação intensa	1200	1100	1000	900	800	600
Centrifugação delicada	900*	900*	900*	900	800	600

*Para proteger a roupa, a velocidade real de centrifugação é aqui reduzida para 900 r.p.m.

SELECÇÃO DO PROGRAMA E DAS OPÇÕES / INÍCIO DO PROGRAMA

CARREGUE NO BOTÃO DA OPÇÃO ESPECIAL DESEJADA

(Conforme o modelo, consulte também a tabela dos programas fornecida em separado).

Redução da velocidade de centrifugação

- Para os modelos sem selector de velocidade de centrifugação, carregue neste botão para reduzir a predeterminada velocidade de centrifugação máxima automática. No programa “Seda” não será executado o ciclo de centrifugação.

Pré-Lavagem

- Não utilize juntamente com o “Lavagem Rápida” (“Rápido”) ou outros programas breves.
- Selecione para lavar apenas roupa muito suja.
- O ciclo da pré-lavagem dura mais 15 minutos.

Paragem da cuba cheia/Retardamento da centrifugação

- A roupa fica de molho na água, no último enxaguamento, sem ser centrifugada por forma a evitar um excessivo enrugamento.
- Ideal para os programas “Sintéticos” ou “Delicados”, se a roupa não for retirada da máquina imediatamente após a conclusão do programa. Esta função é particularmente útil se desejar retardar a centrifugação ou se não desejar centrifugar a roupa.

Para terminar a Paragem da Cuba Cheia:

Carregue novamente no botão Paragem da Cuba Cheia; a roupa será centrifugada de acordo com o tipo de programa seleccionado. Se não desejar centrifugar a roupa, rode o botão selector dos programas para o correspondente programa de escoamento.

Economia

- Aumenta o tempo do programa e reduz a temperatura. Isto reduz o consumo de energia em cerca de 30%, sem comprometer os excelentes resultados da lavagem.

Lavagem rápida

- Selecione para uma lavagem rápida e económica.
- Ideal para uma carga reduzida e pouco suja.

Nota: Se seleccionar “Lavagem rápida”, apenas poderão ser activadas as opções “Paragem da Cuba Cheia” e “Redução da velocidade de centrifugação”.

Meia Carga

- Reduz o consumo de água, principalmente na fase de enxaguamento.
- Ideal para uma carga reduzida e pouco suja (reduz a quantidade de detergente).

Enxaguamento Intensivo

- Prolonga o tempo de enxaguamento e aumenta a quantidade de água, permitindo um enxaguamento mais completo.
- A função de enxaguamento intensivo é indicada para zonas onde a água é particularmente macia, para lavar roupas de bebé e de pessoas com problemas de alergia.

INÍCIO DO PROGRAMA



1. Ligue a ficha da máquina à tomada.
2. Abra a torneira de entrada da água.
3. Carregue no botão “ON/OFF” (ligar/desligar).
A luz piloto acender-se-á.

CICLO DO PROGRAMA

PROGRAMADOR

Cada cor indica um ciclo de lavagem por tipo de tecido que corresponde à informação da gaveta para detergente.

SÍMBOLOS

-  Lavagem principal
-  Enxaguamento
-  Centrifugação
- Stop:** Fim do programa

Os símbolos (se disponíveis) representam as diferentes fases de lavagem (lavagem/enxaguamento/centrifugação).

FECHO DE PORTA / FIM DO PROGRAMA / PARA MODIFICAR O PROGRAMA

FECHO DA PORTA

A porta fecha automaticamente após o início do programa e só abre após a sua conclusão. Se o programa for interrompido ou o abastecimento de energia for cortado, o fecho da porta desbloquear-se-á após aproximadamente 2 minutos.

FIM DO PROGRAMA

O programador encontra-se na posição "Stop".

1. Carregue no botão "ON/OFF".
A luz piloto apagar-se-á.
2. Desactive as opções escolhidas, carregando nos botões apropriados.
3. Feche a torneira de entrada de água.
4. Espere a porta desbloquear (aprox. 2 minutos).
5. Abra a porta e retire a roupa da máquina.

Nota: Não feche completamente a porta; encoste-a a fim de permitir a secagem da cuba.

PARA MODIFICAR O PROGRAMA

1. Carregue no botão "ON/OFF".
A luz piloto apaga-se.
2. Seleccione um novo programa/temperatura.
3. Carregue no botão "ON/OFF".
A luz piloto acender-se-á.

COMO RETIRAR O FILTRO / DRENAR A ÁGUA RESIDUAL

QUANDO RETIRAR O FILTRO?

- Inspeccione e limpe o filtro pelo menos 2 a 3 vezes por ano.
- Quando a bomba estiver obstruída por um objecto (botões, moedas, alfinetes de segurança).
- Quando a máquina não efectuar a drenagem ou centrifugação adequadamente.

Importante: Antes de drenar a água, certifique-se que a água arrefeceu.

COMO RETIRAR O FILTRO

1. Desligue a máquina (carregue no botão "ON/OFF").
2. Abra a tampa do filtro com o doseador colorido da gaveta para detergentes.
3. Coloque uma tina ou um recipiente por baixo do filtro.
4. Devagar desaperte o filtro no sentido contrário dos ponteiros do relógio até o seu manípulo se encontrar na posição vertical, sem desapertá-lo completamente.
5. Deixe a água drenar completamente.
6. Desaperte o filtro completamente e retire-o.
7. Remova quaisquer materiais estranhos do filtro.
8. Verifique se o rotor da bomba roda livremente.
9. Introduza o filtro e aperte-o no sentido dos ponteiros do relógio até bloquear (até o manípulo se encontrar na posição horizontal).
10. Feche a tampa.
11. Deite 1/2 litro de água na gaveta para detergentes para reactivar o sistema Eco.

Alguns modelos não tem filtro na medida em que se encontram equipados com uma bomba auto-limpante.

Nota: Se necessitar de limpar o filtro durante um programa, regule novamente a máquina, desligando-a e tornando a ligá-la. Em seguida, seleccione um novo programa.

QUANDO DRENAR A ÁGUA RESIDUAL?

- Quando transportar (deslocar) a máquina.
- Quando existir o perigo de formação de gelo no aposento em que se encontra instalada a máquina. Neste caso, faça a drenagem da água residual após cada lavagem.

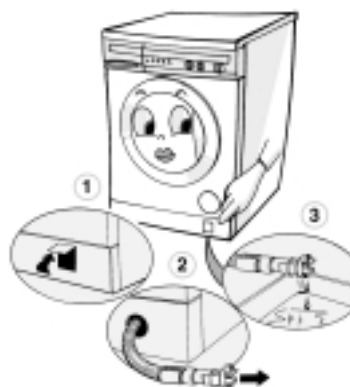
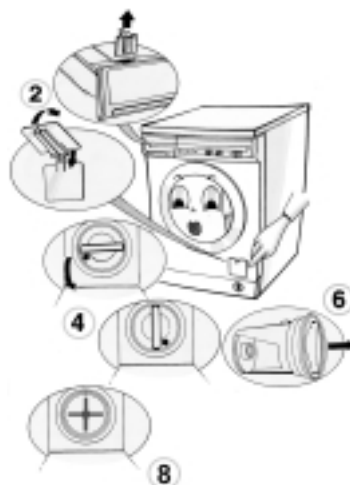

COMO DRENAR A ÁGUA RESIDUAL

A mangueira de escoamento da água residual está instalada no rodapé da máquina.

1. Levante a portinhola, pressionando-a levemente.
2. Extraí a mangueira aprox. 15 cm. Retire a sua tampa.
3. Escoe a água para dentro de um recipiente raso até o fluxo parar. Feche a mangueira de escoamento e substitua-a.
4. Antes de iniciar um novo programa: Deite 1 litro de água na gaveta para detergentes para reactivar o Sistema Eco. Se a sua máquina de lavar roupa não estiver equipada com uma mangueira de escoamento no rodapé, para drenar a água residual, siga as instruções fornecidas no capítulo "Retirar o filtro".

MANUTENÇÃO DA MÁQUINA DE LAVAR ROUPA

LIMPEZA DA MÁQUINA

- Limpe com detergente normal (não use produtos abrasivos).
- Seque com um pano macio.

COMO LIMPAR A GAVETA PARA DETERGENTES

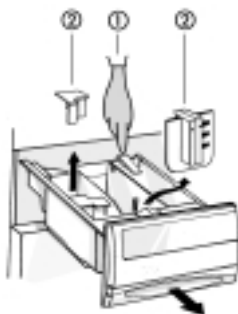

- Desbloqueie a gaveta, pressionando a alavanca de soltura, e retire-a.
- Retire os doseadores (sifão do compartimento do amaciador, sifão do compartimento do branqueador à base de cloro e doseador colorido para detergente líquido).

- Lave todas as partes sob água corrente.
- Coloque novamente os doseadores, certifique-se que empurra os sifões até bloquearem e coloque novamente a gaveta.

COMO LIMPAR A JUNTA DA PORTA

- Limpe com um pano húmido se necessário.
- Inspeccione periodicamente as rugas das juntas para corpos estranhos.

COMO LIMPAR O FILTRO DA MANGUEIRA DE ENTRADA DE ÁGUA

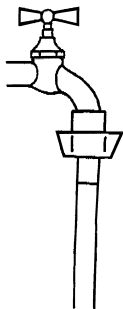

Inspeccione e limpe periodicamente

Para máquinas com mangueira recta de entrada de água:

1. Feche a torneira.
2. Desaperte a mangueira da torneira.
3. Retire o filtro e limpe-o.
4. Coloque novamente o filtro e enrosque a ligação da mangueira à torneira.

5. Desenrosque a mangueira da máquina.
6. Retire o filtro da máquina de lavar roupa com ajuda de pinças e limpe-o.
7. Substitua o filtro e enrosque novamente a ligação da mangueira à máquina.
8. Abra a torneira e verifique se as ligações estão completamente vedadas.

Para máquinas com mangueira “Água Stop”:



1. Feche a torneira.
2. Desenrosque a mangueira “Água Stop” da torneira.
3. Retire apenas o filtro solto e limpe-o.
4. Coloque novamente o filtro e enrosque a mangueira “Água Stop” à torneira.
5. Abra a torneira e verifique se a ligação está completamente vedada.

FILTRO

- Inspeccione e limpe o filtro pelo menos 2 ou 3 vezes por ano (consulte “Como retirar o filtro”).

SISTEMA DE FECHO DE SEGURANÇA

Como forma de precaução de um inadequado uso da máquina, rode o parafuso plástico, no interior da porta da máquina, com a extremidade arredondada e grossa do doseador colorido ou com uma moeda.

1. Ranhura vertical - Posição de segurança: a porta não boqueia.
2. Ranhura horizontal - Posição normal: a porta não fecha como anteriormente.



GUIA PARA RESOLUÇÃO DE AVARIAS

A máquina não começa a trabalhar, ou pára, durante um programa.

- A ficha está bem metida na tomada?
- Queimou algum fusível?
- Houve um corte de energia eléctrica?
- A torneira da água está aberta? Entra água?
- A porta está bem fechada?
- O programa foi seleccionado?
- O botão "ON/OFF" (ligar/desligar) foi carregado?

A máquina não se enche de água ou o nível de água é insuficiente.

- A torneira está completamente aberta?
- A mangueira de entrada da água está dobrada?
- Os filtros da mangueira de entrada de água estão obstruídos? (Consulte "Manutenção da máquina de lavar roupa").
- A água na mangueira de entrada da água está congelada?

A água da lavagem não é escoada.

- A mangueira de escoamento está ligada correctamente? (Consulte as "Instalação").
- O filtro está obstruído? (Consulte "Como retirar o filtro / drenar a água residual").
- A água da mangueira de drenagem está congelada?
- Carregou no botão "Paragem da cuba cheia"?

Restos de detergentes e de aditivos na gaveta para detergentes no fim da lavagem.

- O sifão está correctamente posicionado?
- O sifão está obstruído?
- A pressão da água não é suficiente? (Consulte supra).
- Consulte também "Como colocar os detergentes e aditivos na máquina" e "Manutenção da máquina de lavar roupa".

A máquina vibra durante a centrifugação.

- A máquina está perfeitamente na posição horizontal com os 4 pés assentes no pavimento? (Consulte "Instalação").
- Os suportes de protecção usados durante o transporte foram retirados? Os suportes de protecção deverão ser retirados antes da máquina ser utilizada (consulte "Instalação").

No fim da lavagem a roupa não foi centrifugada, ou não foi bem centrifugada.

- A bomba está obstruída? (Consulte "Como retirar o filtro / drenar a água residual").
- A roupa a lavar consiste num artigo pesado de tamanho grande (roupão de banho, etc.)? Neste caso, a máquina de lavar roupa reconhece um desequilíbrio da carga no início do ciclo de centrifugação e interrompe a centrifugação. A máquina distribui a carga e inicia um novo ciclo de centrifugação.
- Se a mesma situação ocorrer várias vezes seguidas, a centrifugação é executada a uma velocidade reduzida ou se o desequilíbrio for demasiado pára.
- Se, no final do programa, a carga estiver excessivamente molhada, acrescente mais roupa e corra um novo ciclo de centrifugação.

Importante: Esta máquina de lavar roupa está equipada com um sistema de segurança, que interrompe o programa após alguns minutos caso se verifique uma das seguintes condições:

- Falta de água.
- Bloqueio da bomba.
- Para tornar a ligar a máquina, desligue-a e ligue-a de novo.

SERVIÇO PÓS VENDA

Antes de contactar o Serviço de Assistência Técnica:

1. Tente resolver pessoalmente a avaria (Consulte o "Guia para Resolução de Avarias").
2. Volte a ligar a máquina para verificar se o problema foi resolvido.
3. Se o problema persistir, contacte o Serviço de Assistência Técnica e indique:
 - O tipo de avaria.
 - O modelo exacto da máquina.
 - O número de Service (número que se encontra depois da palavra SERVICE).



A chapa de Service encontra-se no interior da porta.

SERVICE 0000 000 00000



- O seu endereço completo.
- O seu número de telefone e o indicativo da sua área de residência.
- O número de telefone e endereço do Serviço de Assistência Técnica encontram-se no postal de garantia ou no impresso para o revendedor.

INSTALAÇÃO

SUPORTES DE PROTECÇÃO PARA O TRANSPORTE

A máquina está equipada com suportes de protecção que evitam danos à parte interna da mesma durante o transporte.

Antes de pôr a máquina a funcionar, é OBRIGATÓRIO retirar os suportes de protecção (Fig. 1).

1. Solte os parafusos com a ferramenta fornecida (Fig. 2).
2. Desaperte os parafusos à mão.
3. Segure cada cabeça de parafuso e puxe completamente os parafusos com as buchas de plástico vermelhas através da maior parte dos furos.
4. Feche os furos com as tampas de plástico fornecidas para o efeito. Coloque as tampas na direcção indicada pela seta na espaçosa abertura e deslize-as para a ranhura estreita até se encaixarem perfeitamente (Fig. 3).
5. Conserve o suporte de segurança para futuro uso.

Nota

Coloque os suportes de protecção antes de deslocar a máquina, da seguinte forma:

1. Levante as tampas de plástico com uma chave de fendas, deslize-as no sentido contrário àquele indicado pela seta e retire-as.
2. Coloque os suportes de protecção seguindo em sequência inversa a operação supra mencionada.

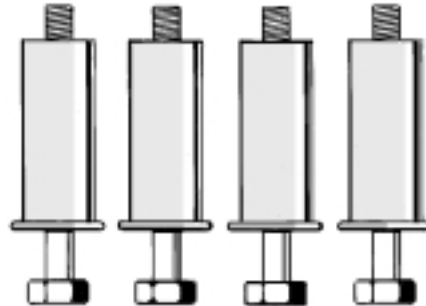

Fig. 1

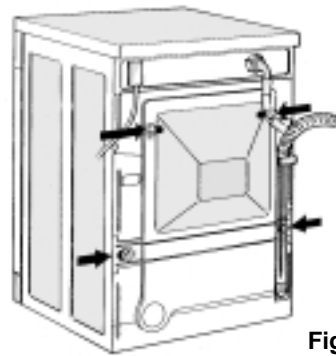

Fig. 2

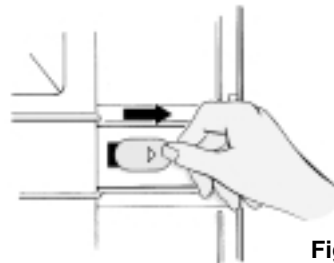

Fig. 3

INSTALAÇÃO

INSTALAÇÃO

- Instale a máquina sob uma superfície estável e nivelada, preferencialmente num canto do aposento.
- Certifique-se que os quatro pés assentem firmemente no pavimento e verifique se a máquina está bem nivelada (use um nível de bolhas de ar).
- Se o solo estiver desnivelado, compense esta irregularidade apertando ou desapertando os pés, conforme indicado (não insira calços de madeira, cartão ou afins por baixo dos pés).

1. Solte a porca com a ferramenta fornecida.
 2. Ajuste a altura do pé, regulando-o à mão.
 3. Aperte a porca no sentido contrário aos ponteiros do relógio, para a máquina de lavar roupa.
- Se a máquina for instalada num estrado de madeira, distribua o peso colocando-o numa folha de contraplacado de 60 x 60 cm e com pelo menos 3 cm de espessura. Fixe o contraplacado ao pavimento.

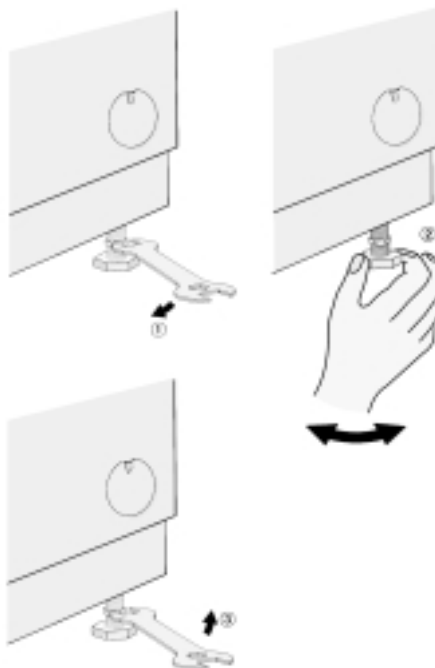

TAMPO PARA EMBITUR

A máquina deve ser apenas instalada por baixo de um bancada de cozinha apropriada.

A máquina deve apenas ser embutida com ajuda do estojo UBS.

- Retire a ficha da máquina da tomada.
1. Retire os parafusos de fixação do tampo colocados na parte posterior da máquina.
 2. Deslize o tampo para trás até ao limite e levante-o por forma a retirá-lo.

Instale o painel de cobertura (disponível no Centro de Assistência Técnica ou no seu revendedor) segundo as respectivas instruções.

3. Coloque novamente os parafusos de fixação e aperte-os.

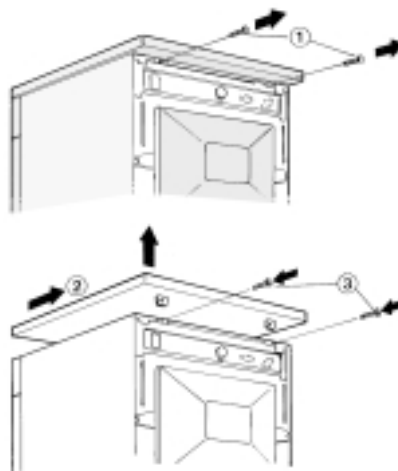

DIMENSÕES DA ABERTURA DE INSTALAÇÃO

Largura	600 mm
Altura	825 mm
Profundidade	600 mm

ATENÇÃO:

Ligue apenas a máquina à corrente eléctrica após ter montado o tampo ou o painel de cobertura.

INSTALAÇÃO

ENTRADA DA ÁGUA

- Entrada da água: apenas água fria.
- Torneira: rosca para mangueira de 3/4".
- Pressão da água (pressão do cano):
10-100 N/cm² (1-10 bar).

MANGUEIRA DE ENTRADA

Nota: Se a mangueira de entrada estiver já instalada no painel traseiro da máquina, ignore os pontos 1 e 4.

1. Retire a mangueira de entrada da cuba.
 2. Introduza o filtro fornecido na rosca entre a extremidade recta da mangueira de entrada e a torneira.
 3. Aperte cuidadosamente à mão a extremidade recta da mangueira à torneira.
 4. Aperta a extremidade curva da mangueira a máquina tendo cuidado para não dobrar a mangueira.
 5. Abra completamente a torneira e verifique se as juntas na máquina de lavar roupa e na torneira estão vedadas.
- Se o comprimento da mangueira não for suficiente, substitua-a por uma mangueira resistente à pressão (homologada pela norma EN 500 65 para suportar um mínimo de 10 bar).
 - Inspeccione regularmente o estado da mangueira e substitua-a se necessário.
 - A máquina de lavar roupa pode ser ligada sem uma válvula de retenção.
 - Cumpra todas as normas locais relativas às ligações hidráulicas.

ÁGUA STOP (conforme o modelo)

- A mangueira de entrada e a caixa de plástico na ligação hidráulica contêm componentes eléctricos.
- Não corte a mangueira flexível, nem imirja a caixa de plástico na água.
- Se a mangueira flexível estiver danificada, desligue imediatamente o aparelho da corrente eléctrica.
- Se o comprimento da mangueira não for o suficiente, substitua-a por uma mangueira "Água Stop" de 3 m de comprimento (disponível no Serviço de Assistência ou em qualquer revendedor especializado). Esta operação deverá ser feita exclusivamente por um técnico especializado.

INSTALAÇÃO

ESCOAMENTO DA ÁGUA

- Ligação da mangueira de escoamento à saída de água.
1. Solte a mangueira de escoamento da braçadeira esquerda, veja a seta A na Fig. 1.
NÃO solte a junta da mangueira de escoamento direita, veja a seta B na Fig. 1, caso contrário existe o risco de fuga (perigo de queimadura com água quente).
 2. Fixe a mangueira de escoamento ao sifão ou fixe-a ao lava loiças ou à banheira com o cotovelo (Fig. 2). Os lavatórios normais não tem capacidade para as descargas da máquina. A extremidade da tina deve ser estar a uma altura máxima de 125 cm do solo.
 3. Altura de escoamento mínima: 70 cm.
Altura de escoamento máxima (cotovelo): 125 cm.
 4. Se for necessário utilizar uma extensão, use uma mangueira flexível do mesmo tipo e fixe a união com braçadeiras de parafuso para mangueira. Comprimento máximo da mangueira de escoamento: 2,5 m.

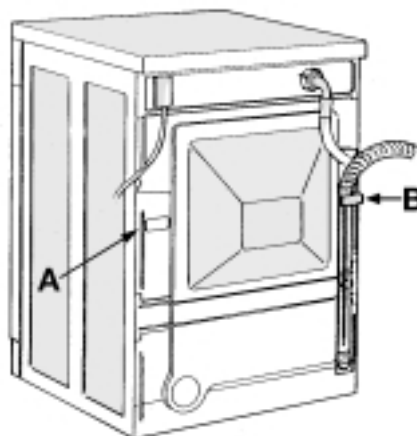

Fig. 1

Importante

Certifique-se que não existem dobras ao longo da mangueira de escoamento e previna-se contra a sua eventual caída quando a máquina estiver a funcionar (Fig. 2).

LIGAÇÃO ELÉCTRICA

- Cumpra as normas locais dos serviços competentes.
- A ligação deve ser efectuada com uma tomada isolada, com ligação à terra e instalada correctamente.
- A ligação do aparelho à terra é obrigatória por lei.
- O fabricante não se responsabiliza por quaisquer ferimentos a pessoas ou animais domésticos e danos a bens materiais causados pela inobservância das instruções supra referidas.
- Os dados respeitantes à voltagem, consumo e protecção eléctrica encontram-se no interior da porta da máquina.
- O cabo de alimentação só pode ser substituído por um electricista especializado.
- Esta máquina de lavar roupa está em conformidade com as normas europeias sobre segurança, directiva EC 93/68/EWG e EN 60555.
- Não use extensões eléctricas ou adaptadores para tomadas.

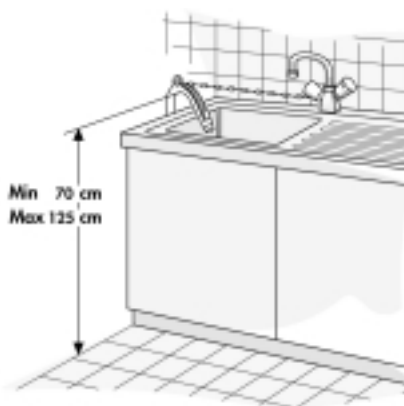

Fig. 2